

Одноступенчатые турбовоздуходувки SCL K07 – K11 серии MS

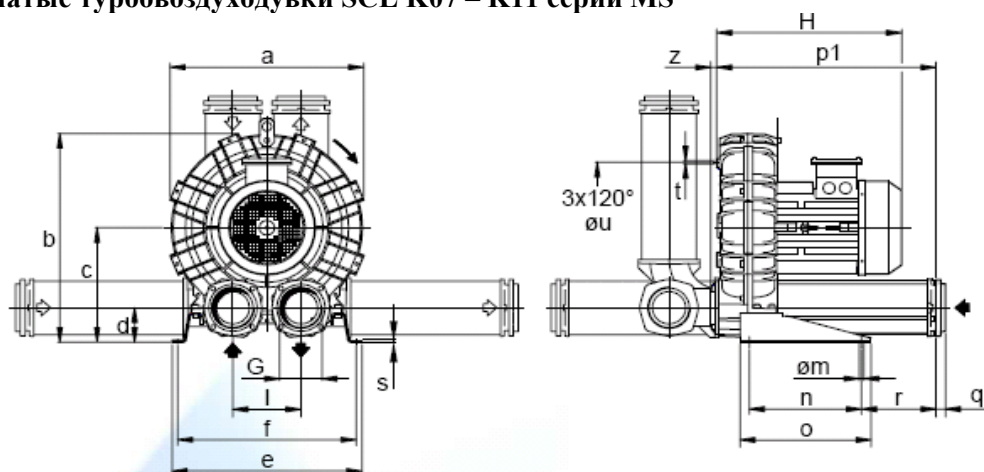

Размеры указаны в мм.

Модель	a	b	c	d	e	f	G	I	m	n	o	p1	q	r	s	t	u	z
K07-MS	424	481	269	82	468	438	G 3"	155	13	300	350	512	25	137	5	M8	295	16
K08-MS	457	498	269	82	478	448	G 3"	155	13	300	350	512	25	137	5	M8	310	16
K09-MS	492	561	315	96	508	478	G 4"	182	13	300	350	586	25	199	5	M8	360	16
K10-MS	516	573	315	96	508	478	G 4"	182	13	300	350	586	25	199	5	M8	360	16
K11-MS	542	603	332	91	538	508	G 4"	200	13	300	350	596	25	204	5	M8	390	16

Модель	Максимальная производительность m ³ /h		Мощность эл. двигателя kW		Уровень шума Lp dB (A) ⁽¹⁾		Размер H mm	Вес агрегата Kg
	50 Hz 2900 rpm	60 Hz 3500 rpm	50 Hz 2900 rpm	60 Hz 3500 rpm	50 Hz 2900 rpm	60 Hz 3500 rpm		
K07-MS	414	500	2.2	2.55	76.4	78.4	410	46.5
			3.0	3.45	76.7	78.7	410	47.5
			4.0	4.6	77.0	79.0	410	51.0
			5.5	6.3	77.3	79.3	445	61.5
			-	8.7	-	79.6	445	66.5
K08-MS	536	647	3.0	3.45	77.4	79.4	410	49.0
			4.0	4.6	77.7	79.7	410	52.5
			5.5	6.3	78.0	80.0	445	63.0
			7.5	8.7	78.3	80.3	445	68.0
			9.2	10.6	78.6	80.6	480	77.5
K09-MS	663	800	4.0	4.6	78.0	80.0	420	62.0
			5.5	6.3	78.2	80.2	455	72.5
			7.5	8.7	78.5	80.5	455	77.5
			9.2	10.6	78.7	80.7	490	87.0
			11	12.7	79.0	81.0	490	87.5
			-	17.4	-	81.3	490	92.5
K10-MS	782	944	5.5	6.3	78.1	80.1	455	75.0
			7.5	8.7	78.5	80.5	455	80.0
			9.2	10.6	79.0	81.0	490	89.5
			11	12.7	79.4	81.4	490	90.0
			15	17.4	79.6	81.6	490	95.0
K11-MS	915	1105	5.5	-	78.5	-	460	78.5
			7.5	8.7	80.0	82.0	460	83.5
			9.2	10.6	80.1	82.1	495	93.0
			11	12.7	80.4	82.4	495	93.5
			15	17.4	80.7	82.7	495	98.5
			18.5	21.5	83.6	85.6	590	128.5

Кривые производительности справедливы для нагнетания воздуха при температуре всасывания 20°C и давлении воздуха 1013 mbar с отклонением ±10%

Данные агрегаты могут дополнительно комплектоваться вакуумными и компрессорными фильтрами, дополнительными глушителями, обратными, предохранительными и переключающими клапанами, компенсаторами.



ООО «Промышленная техника»

Вакуумные насосы, компрессоры, турбовоздуходувки и расходные материалы
ИНН/КПП 7721691741/772001001, п/с 40702810263100000142, к/с 30101810900000000108
в банке ОАО «Россельхозбанк», БИК 044599108

111395, г. Москва, Аллея Первой Маевки, д.15, стр.2, тел. 8 (495) 988-78-29 (многоканальный)
web: promtechnik.ru, e-mail: info@promtechnik.ru

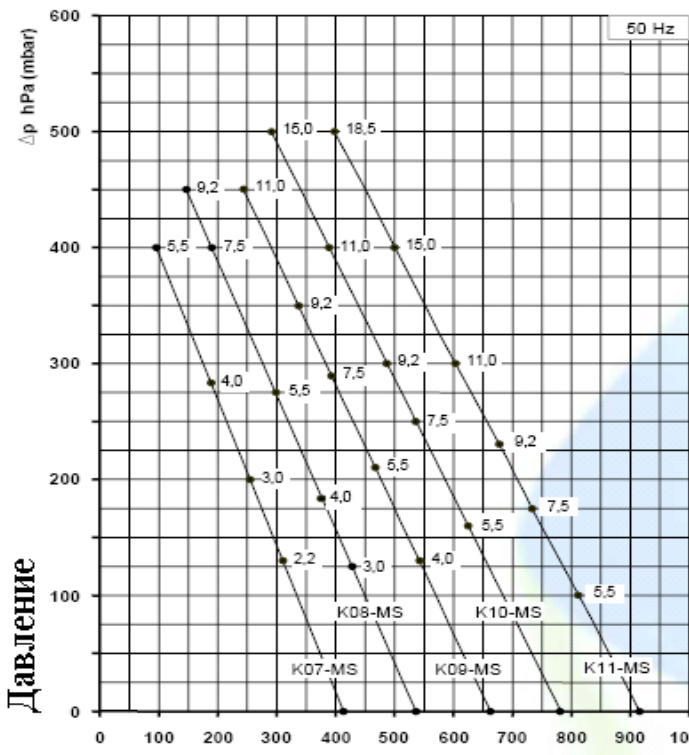

Производительность

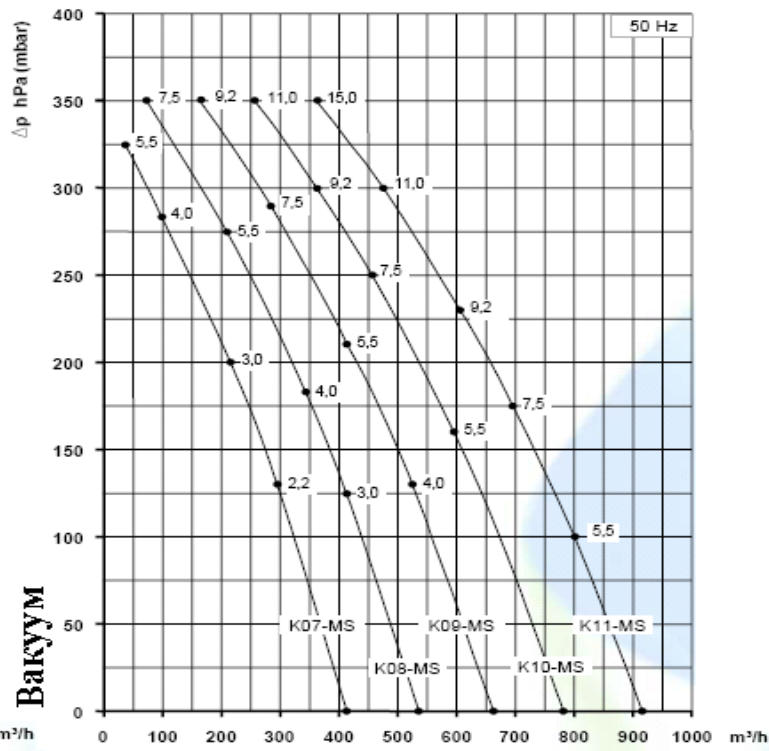

Производительность

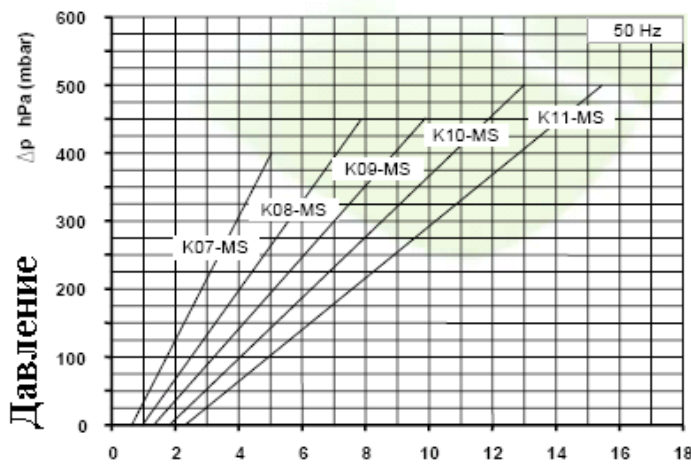

Потребляемая мощность

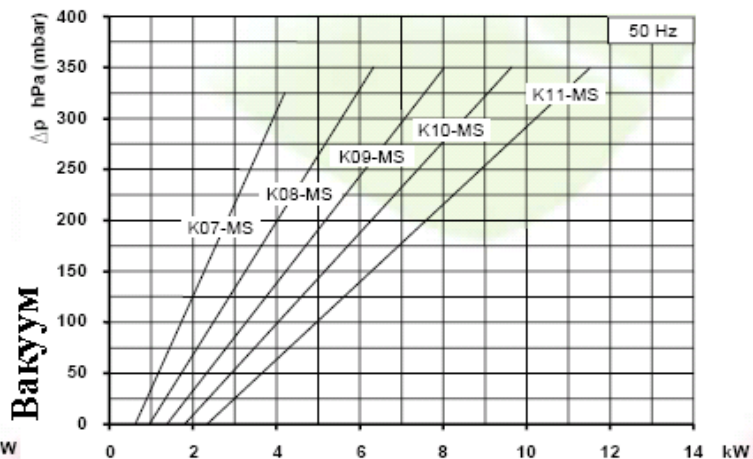

Потребляемая мощность

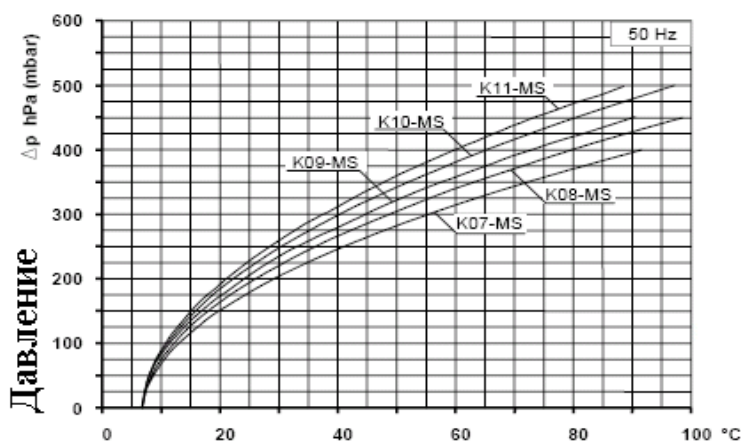

Температура

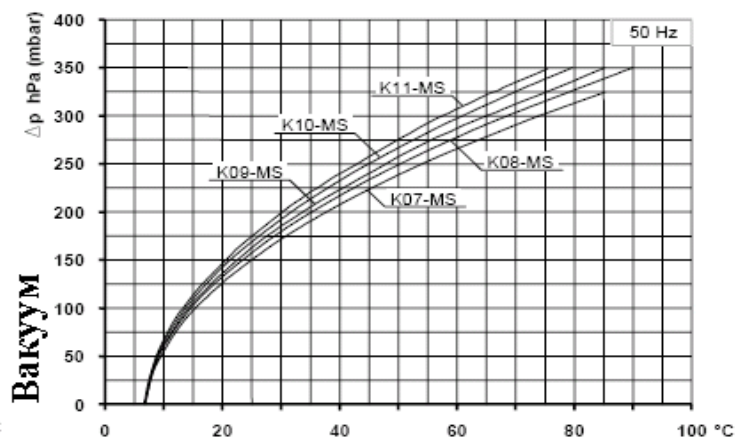

Температура



ООО «Промышленная техника»

Вакуумные насосы, компрессоры, турбовоздуходувки и расходные материалы
 ИНН/КПП 7721691741/772001001, р/с 40702810263100000142, к/с 30101810900000000108
 в банке ОАО «Россельхозбанк», БИК 044599108

111395, г. Москва, Аллея Первой Маевки, д.15, стр.2, тел. 8 (495) 988-78-29 (многоканальный)

web: promtechnik.ru, e-mail: info@promtechnik.ru